

ISTRUZIONI DI MONTAGGIO

ATTENZIONE: prima di effettuare qualsiasi operazione accertarsi che la temperatura superficiale del blocco motore e dell'impianto di scarico sia tale da non procurare danni all'operatore e/o alle parti non resistenti al calore (carene, tubazioni, guaine ecc.).

1. Smontare il codino posteriore per accedere allo scarico originale, asportare le molle che vincolano i collettori originali al cilindro, svitare completamente la bulloneria originale che vincola il silenziatore al telaio e quindi asportare l'impianto di scarico originale. Per facilitare tale operazione si consiglia di asportare l'ammortizzatore posteriore.
2. Inserire il collettore primario (**rif. 1**) nell'attacco testa del cilindro e vincolarlo con le molle in dotazione.
3. Inserire il collettore finale (**rif. 2**) nel collettore precedentemente montato e vincolarlo con la molla in dotazione.
4. Inserire il silenziatore sul collettore finale (**rif. 2**); verificare il corretto orientamento e vincolarlo con la restante molla in dotazione.
5. Calzare le fasce in carbonio (**rif. 4 Tipo 21T e rif. 4a Tipo 22T**) sul silenziatore e vincolarle al telaio della moto con la minuteria in dotazione (vedi disegno allegato).
6. Fissare il collettore finale (**rif. 2**) al telaio della moto tramite la minuteria originale, interponendo la piastrina di fissaggio M8 nella staffa saldata.
7. Rimontare il codino posteriore, avendo cura di applicare la striscia in teflon adesivo sulla superficie interna della plastica DX, in corrispondenza della zona dove maggiormente si avvicina al silenziatore X3.
8. Avviare il motore, attendere alcuni minuti che sia raggiunta la temperatura di funzionamento e verificare che non vi siano fughe di gas

NOTA BENE: durante i primi km di utilizzo l'impianto di scarico, subirà degli assestamenti ed è possibile che si verifichino minime fughe di gas.

REGOLAZIONE: La messa a punto di questo impianto di scarico è stata effettuata nello stabilimento LeoVince su banco di prova elettronico con un veicolo in perfetto stato di utilizzo e regolazioni standard. Per ottenere un funzionamento ottimale, consigliamo di verificare la carburazione del vostro veicolo in funzione del suo stato e delle condizioni climatiche della vostra regione.

MANUTENZIONE: verificare periodicamente gli attacchi del silenziatore e tutti gli elementi che possono deteriorarsi con l'uso (materiale fonoassorbente, guarnizioni e altre parti in gomma) e provvedere alla loro periodica sostituzione. Per la pulizia del silenziatore é possibile utilizzare benzina, gasolio ed alcool. Non possono essere usati solventi di alcun tipo.

Un eventuale cambiamento del colore del silenziatore è dato da un utilizzo normale e dipende dalla natura dei materiali e dal calore.

E' VIETATA ogni modifica o manomissione del silenziatore di scarico; qualora eseguita, la Sito Gruppo Industriale S.p.A. declina ogni responsabilità derivante da vizi, difetti e cattivo funzionamento del prodotto manomesso o modificato.

É CONSIGLIATO PER IL MONTAGGIO L'AUSILIO DI PERSONALE SPECIALIZZATO

DISEGNO TECNICO

SCI 3708
SCREEN TYPE
USFS APPROVED

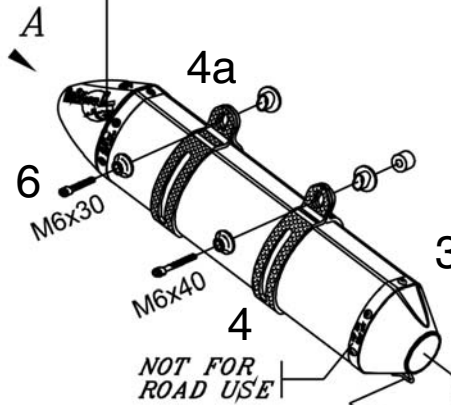

montato nel silenziatore
assembled in the silencer

TAPPO Ø28mm con frangifiamma
dB HEATER Ø28mm with spark arrester
(n°101B Cod.303757601)

U.S.A. market
FRANGIFIAMMA
SPARK ARRESTER
(Cod. 303740601)

Rondella Grower
Ø5 x Ø9

Tappo in gomma
cod. 204790

Vite M5x6

VISTA DA "A"

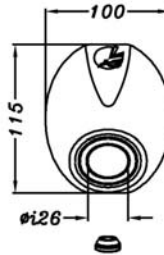

7. Striscia in teflon - Stick the Teflon
Bande adhésive en téflon
Teflon-Streifen - cinta en teflón

