

VISTA DA "A"

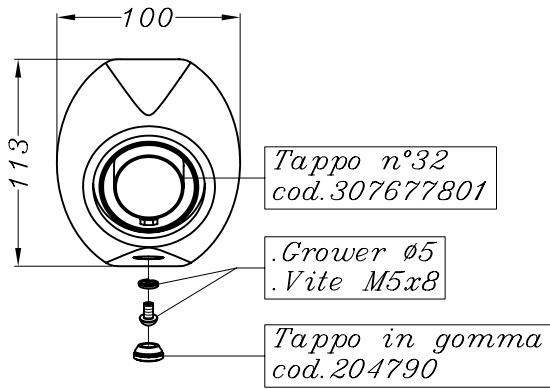

N.B.: Prima di rimuovere lo scarico originale, scollegare i cavi di azionamento della valvola e fissarli in un punto in cui non interferiscano con parti mobili e/o calde della moto.

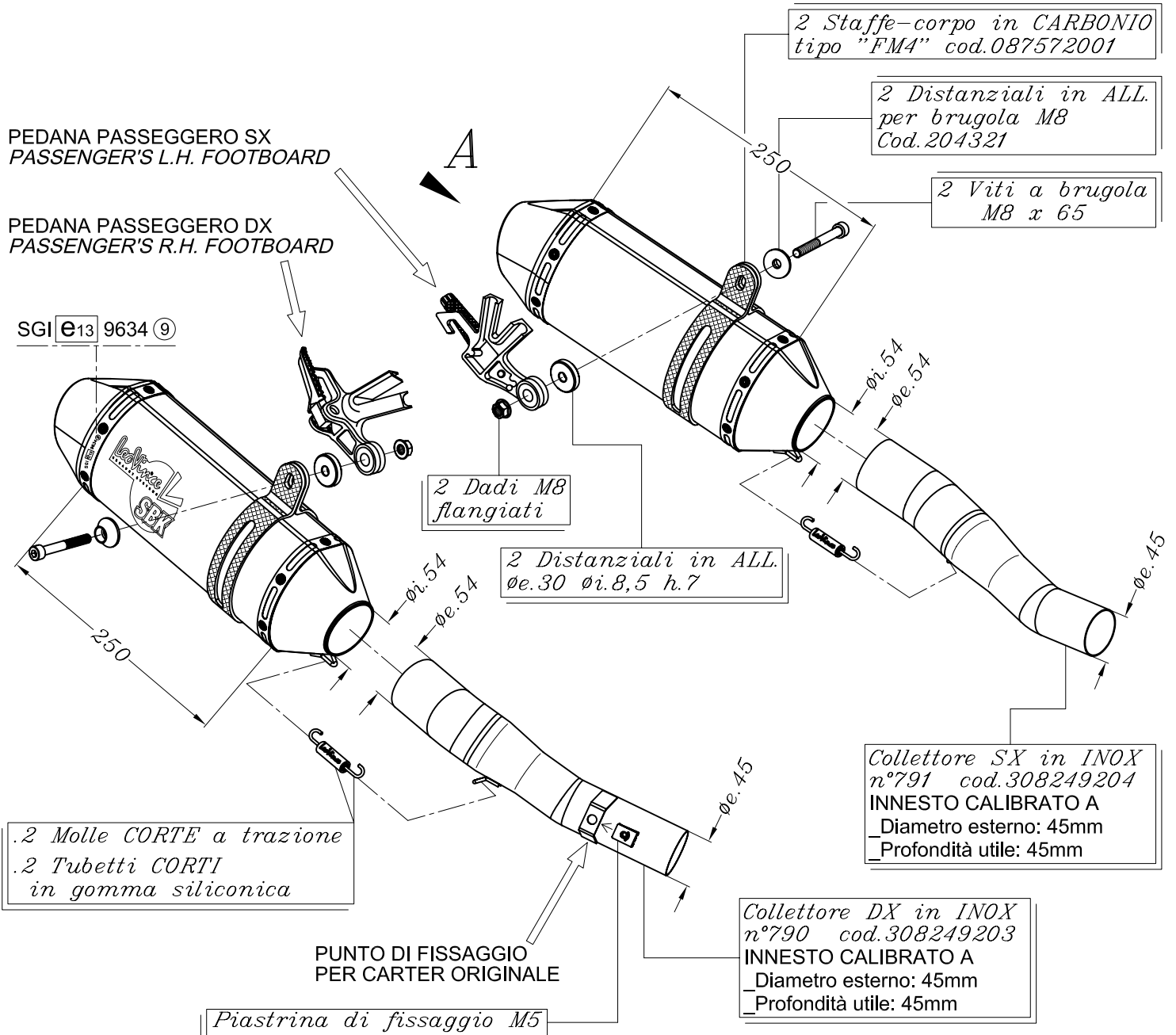

KAWASAKI Z 1000 i.e. ('10)

Art. 8249

Slip-on SBK FACTORY - CARBONIO - Passaggio STANDARD
OMOLOGATO "EVOLUTION II"