

Vista da "A"

*dB-killer n.32D
Cod.308114801*

*Vite T.E. M5x8
Rondella ø5xø10*

*2 Distanziali in Alluminio
øe.30 øi.8,5 h.7*

**PEDANA PASSEGGERO SX
PASSENGER'S L.H. FOOTBOARD**

**PEDANA PASSEGGERO DX
PASSENGER'S R.H. FOOTBOARD**

*Staffa DX in Carbonio
Cod.307754501*

*2 Dadi M8
flangiati*

*4 Vite T.E. flangiate
M6x16 _ Cod.204985*

*2 Distanziali in Alluminio
per brugola M8
Cod.204321*

*2 Viti a brugola
M8 x 65*

*Staffa SX in Carbonio
Cod.307754502*

2 Guarnizioni Cod.204980

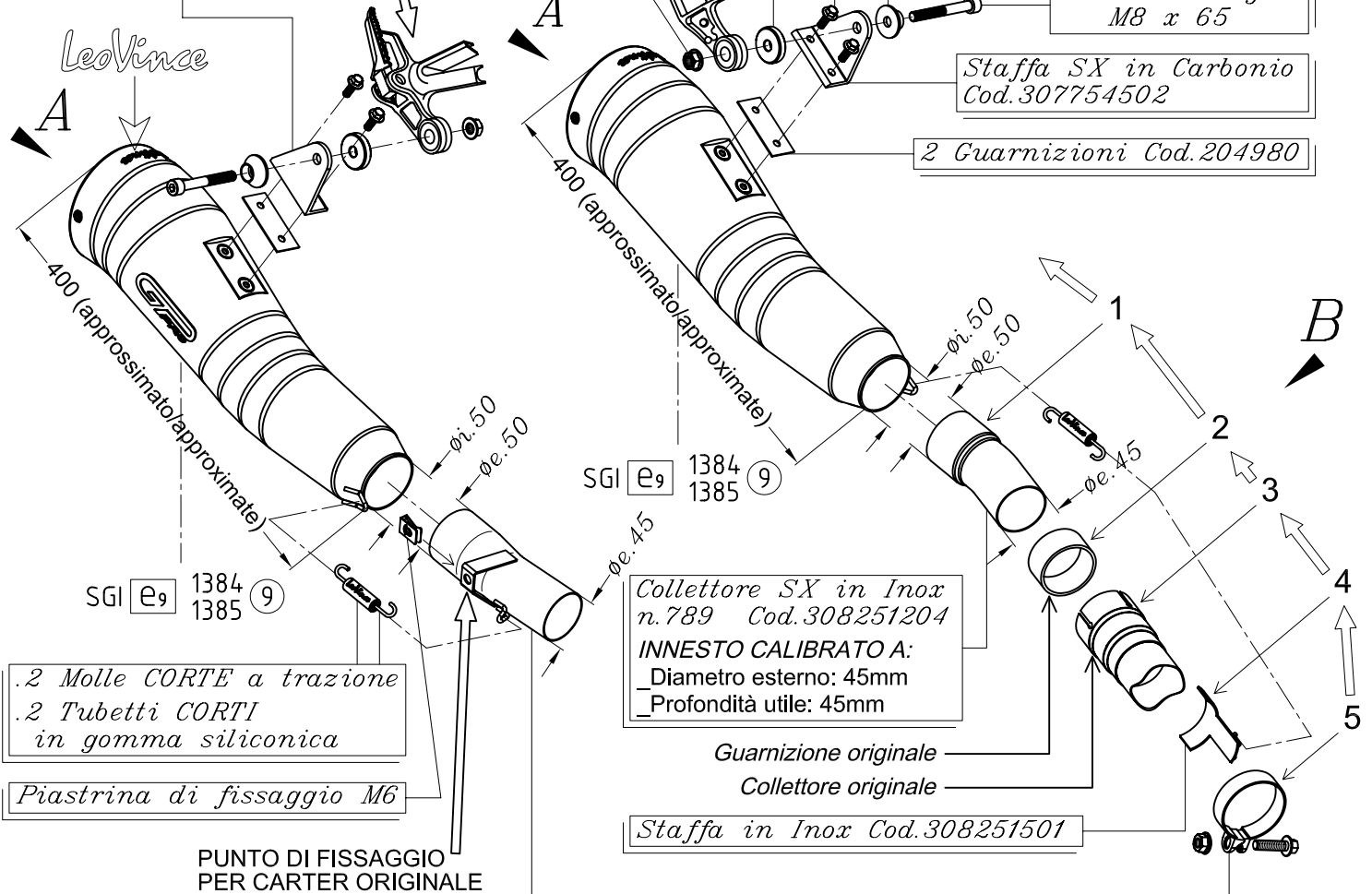

Vista da "B"

- assemblaggio del lato SX -

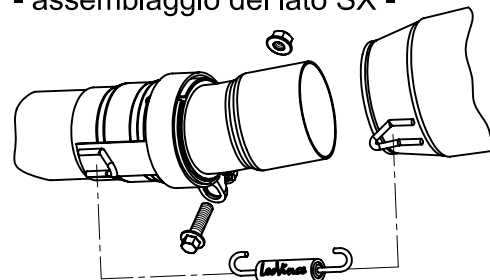

N.B.: Prima di rimuovere lo scarico originale, scollegare i cavi di azionamento della valvola e fissarli in un punto in cui non interferiscano con parti mobili e/o calde della moto.

KAWASAKI Z 1000 i.e. ('10/'11) - Z 1000 SX i.e. ('11)

Art.8251

Slip-on SBK GPPRO - Passaggio STANDARD

OMOLOGATO "EVOLUTION II"