

## N.B.:

\_Prima di rimuovere lo scarico originale, scollegare i cavi di azionamento della valvola e fissarli in un punto in cui non interferiscano con parti mobili e/o calde della moto.

\_Per permettere il corretto allineamento dello scarico LeoVince allentare i dadi di fissaggio dei collettori primari originali. Terminata l'installazione procedere al serraggio di tutta la bulloneria.

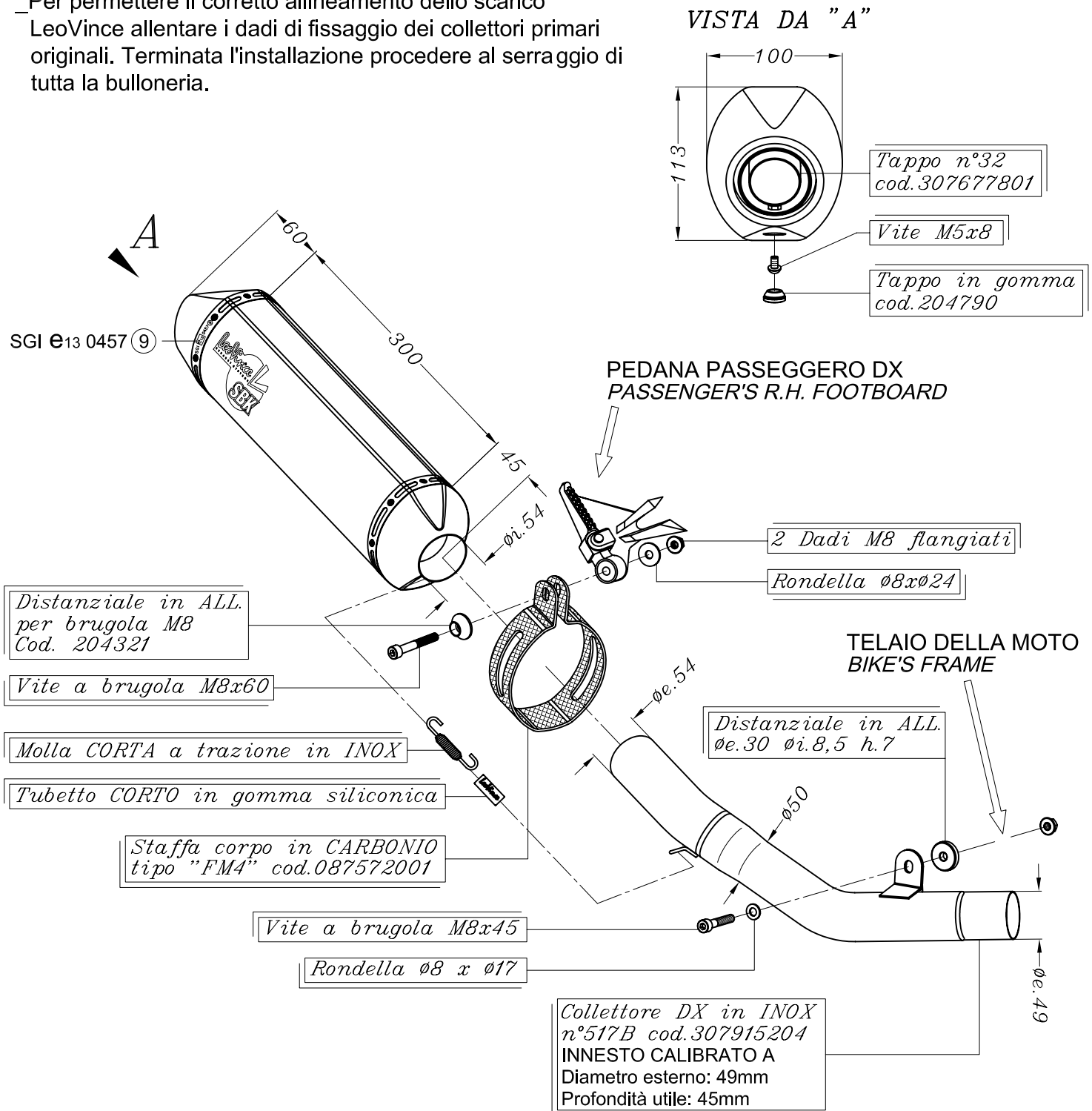

KAWASAKI Z 750 i.e. ('07/'10) - Z 750 R i.e. ('11)

Art. 7916

Slip-on SBK FACTORY - TITANIO - Passaggio STANDARD  
OMOLOGATO "EVOLUTION II"