

INSTRUCCIONES DE MONTAJE

PRECAUCIONES: Antes de efectuar cualquier operación, hay que asegurarse de que la temperatura superficial del silenciador del escape no pueda causar daños al operario y/o a las piezas que no resisten el calor (carenas, tuberías, vainas etc.).

MONTAJE:

- 1.** Desmontar el/los silenciador/es original/es.
- 2.** Después de haber verificado el buen estado de las superficies de acoplamiento, montar el/los colector/es sobre las tuberías originales teniendo cuidado de no dañar la junta de grafito que se incluye (en caso necesario), para sustituir a la original. Apretar parcialmente la abrazadera de retención para permitir mínimos ajustes.
- 3.** Insertar el silenciador Leovince SBK sobre el colector y, después de haber verificado la correcta alineación de las argollas de los muelles y de la boca trasera (salida de los gases de escape), conectar las dos partes con el/los muelle/s en dotación.
- 4.** Fijar el/los escape/s al chasis de la moto utilizando los elementos de fijación (soporte/s, tornillos, distancias, arandelas...) como está indicado en el dibujo técnico.
- 5.** Fijar entonces la/s abrazadera/s para asegurar el acoplamiento del/los colector/es Leovince SBK a la/las tubería/s de la instalación original.
- 6.** Encender el motor, aguardar algunos minutos hasta que se alcance la temperatura de funcionamiento y verificar que no existan fugas de gas.

NOTA: Durante los primeros Km. de empleo, el silenciador del escape sufrirá unos asentamientos y es posible que se comprueben mínimos escapes de gas. Después de un recorrido de aproximadamente 100 km. es necesario efectuar un control del apretado de todos los tornillos.

REGULACIÓN: La puesta a punto de este silenciador ha sido efectuada en la Fabrica Leovince sobre un banco de pruebas electrónico, con un vehículo en perfecto estado de uso y regulaciones standard.

MANTENIMIENTO: Verificar periódicamente las uniones del silenciador y todos los elementos que puedan deteriorarse con el uso (material fonoabsorbente, guarniciones y otras piezas en goma) y sustituirlas periódicamente. Para la limpieza del silenciador se puede utilizar gasolina, gasóleo y alcohol. No se puede utilizar solventes de ningún tipo.

Un eventual cambio del color del silenciador es normal con el uso y depende de la naturaleza de los materiales y del calor.

ESTÁ TERMINANTEMENTE PROHIBIDA cualquier modificación y/o manipulación del silenciador de escape; en caso de realizarse, Sito Gruppo Industriale S.p.A. declina cualquier responsabilidad que pueda derivar de vicios, defectos y mal funcionamiento del producto manipulado y/o modificado.

ACONSEJAMOS DE EFECTUAR EL MONTAJE CAM EL AYUDO DE UN ESPECIALISTA

DISEÑO TÉCNICO

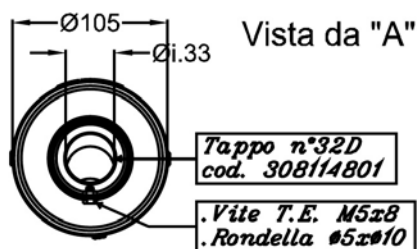

PEDANA PASSEGGERO DX
PASSENGER'S R.H. FOOTBOARD

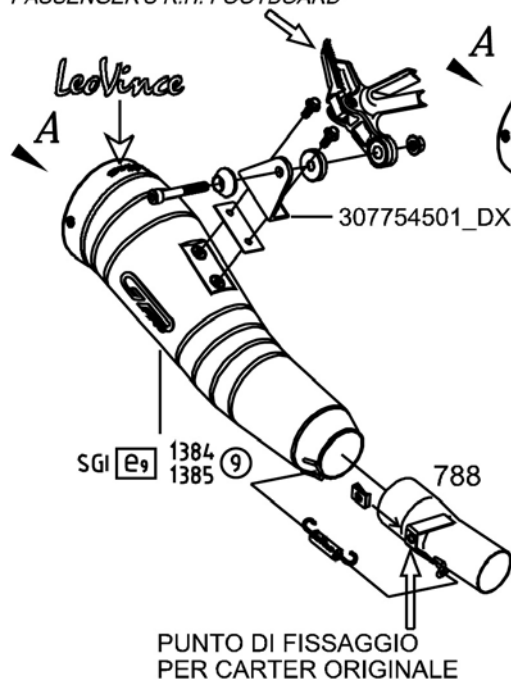

PEDANA PASSEGGERO SX
PASSENGER'S L.H. FOOTBOARD

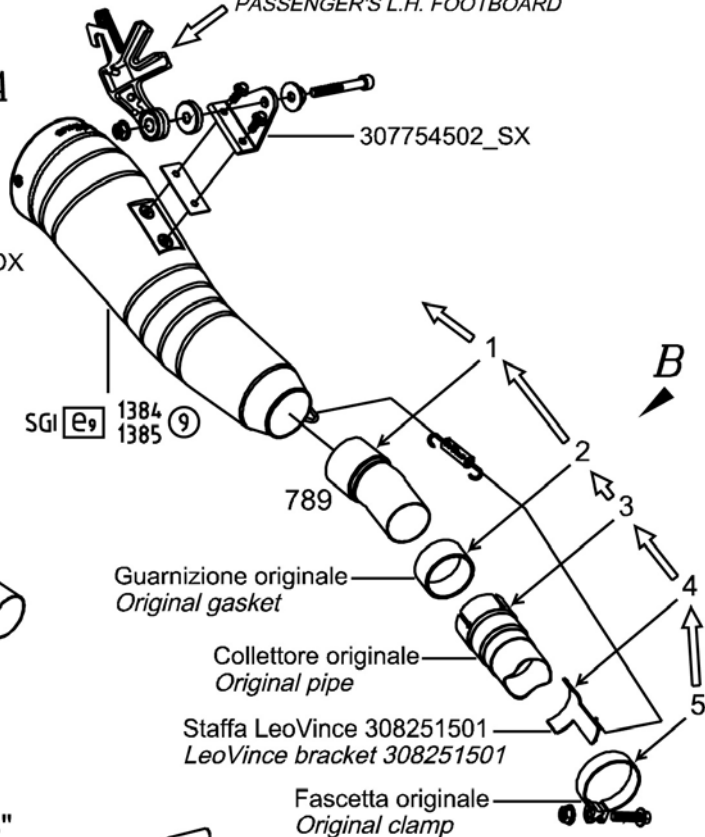

Vista da "B"

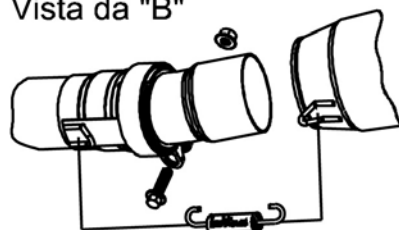

I - NOTA: Prima di rimuovere lo scarico originale, scollegare i due cavi di azionamento della valvola e fissarli in un punto in cui non interferiscano con parti mobili e/o calde della moto.

GB - IMPORTANT: Before removing the original exhaust system, disconnect the two valve control cables and secure them to a point, where they do not interfere with the movable and/or hot parts of the motorcycle.

F - NOTE: Avant d'enlever l'échappement d'origine, débrancher les deux câbles d'actionnement de la valve et les fixer dans un point où ils ne peuvent pas interférer avec les parties mobiles et/ou chaudes du motorcycle.

D - BITTE BEACHTEN: Bevor Sie die Original-Auspuffanlage entfernen, lösen Sie die beiden Antriebskabeln des Ventils und befestigen Sie sie an einem bestimmten Punkt, wo sie mit beweglichen und/oder warmen Motorradteilen nicht in Berührung kommen.

E - NOTA: Antes de extraer el escape original, desconectar los dos cables de accionamiento de la válvula y fijarlos en un punto en el cual no interfieran con piezas móviles y/o calientes de la moto.